



GEMİYE EKSPRES TESLİM HİZMETİ

MODA
SHIPPING & LOGISTICS

"We like to move it..."

GEMİYE EKSPRES TESLİM HİZMETİ NEDİR ?

ARMATÖR , OPERATÖR, GEMİ BAKIM & ONARIM,
TERSANE, GEMİ ACENTASI,
KUMANYACILAR GİBİ FİRMALARIN
ZAMANA HASSAS VE UZMANLIK İSTEYEN YÜKLERİ İÇİN EKSPRES
TAŞIMA HİZMETİDİR.

ZOR ZAMANLARINIZ İÇİN KARAYOLU, HAVAYOLU V.B.
ÇÖZÜMLERİMİZİ SİZLERLE PAYLAŞIYORUZ.

NE TAŞIYORUZ?

- 01.** GEMİ YEDEK PARÇALARI
- 02.** RADAR, SART, EPIRB GİBİ İÇERİSİNDE PİL V.B. BULUNAN EKİPMANLAR
- 03.** BAKIM/TUTUMU YAPILIP TEKRAR GERİ TESLİM EDİLMESİ GEREKEN PARÇALAR
- 04.** GENEL MÜSTEHLİK MALZEMELER

NEREYE TAŐIYORUZ?

AVRUPA BAŐTA OLMAK ÜZERE TÖM
DÖNYA'YA TAŐIYORUZ.



İSTANBUL, PİRE, SUVEYŐ, SİNGAPUR, ROTTERDAM,
HAMBURG, LİVERPOL, DURBAN, SHANGHAI, HOUSTON,
PANAMA

NASIL TAŞIYORUZ?



Gemiye teslim konusunda uzman ekibimiz varış ülkesi, gemi bayrağı, ürünlerin gümrük özellikleri gibi koşullar gözden geçirerek en avantajlı nakliye ve teslim şekline karar verir.

- Denizyolu
- Karayolu
- Havayolu
- Kombine Taşıma



NASIL TESLİM EDİYORUZ?



Variş ülkesindeki gemi acentesi veya yaklaşık 140 ülkede bulunan acentelerimiz kanalıyla gümrük v.b. işlemlerini tamamlayıp gemiye, tersaneye, depoya teslim ediyoruz.

SÜREÇ NASIL İŞLİYOR?

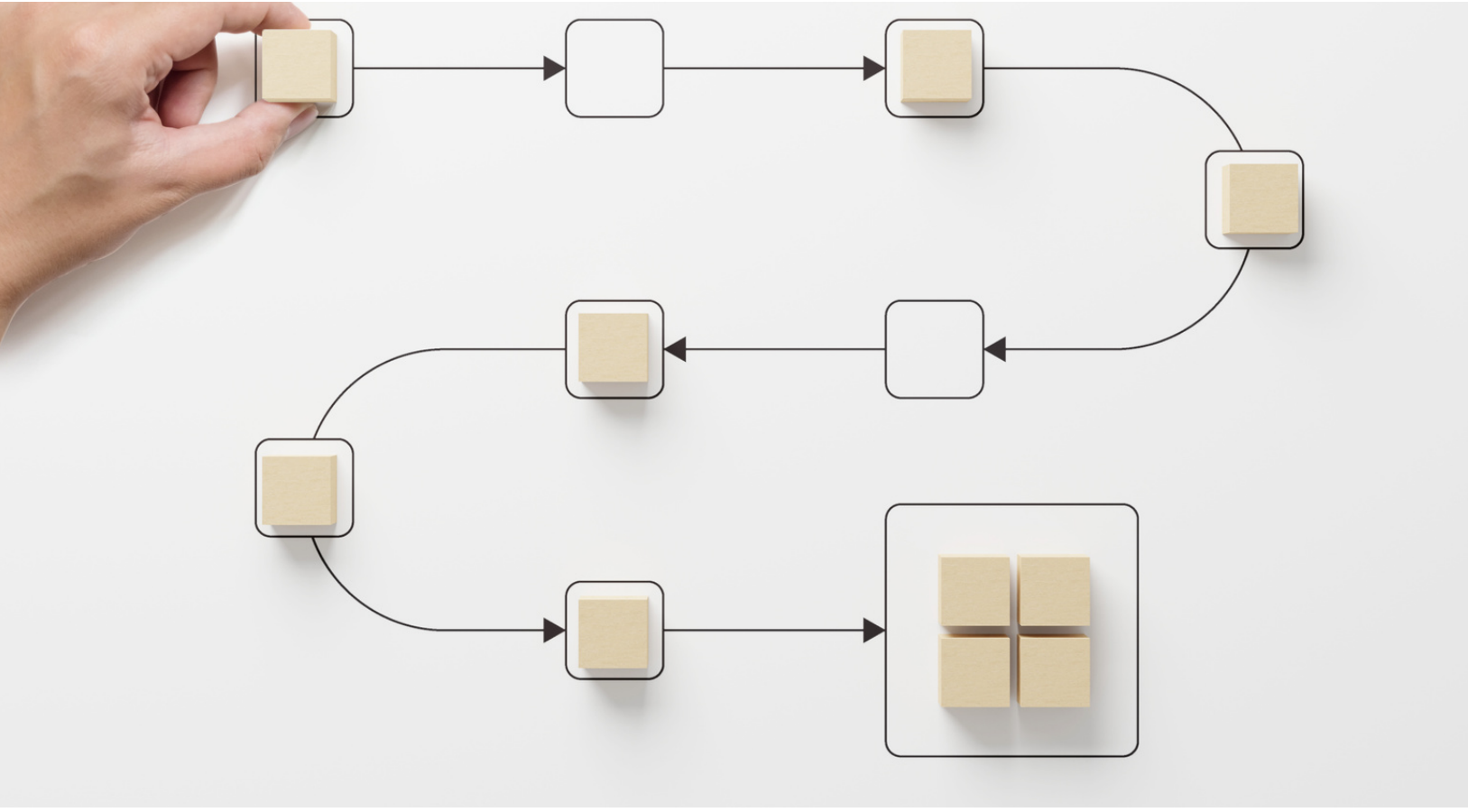

- 1-Müşteri tarafından iletilen soruna ilişkin etraflıca değerlendirme yapılması
- 2-Çözüm yöntemi, maliyet ve transit teslimat süresi hakkında bilgi verilmesi
- 3-Onaya istinaden aracın yükleme noktasına yönlendirilmesi
- 4-İlgili konumda yüklemenin ve sonrasında gümrüklemenin organize edilmesi
- 5-Yüklenen aracın konum takibinin yapılması
- 6-Teslim yeri, gümrükleme ve teslimat zamanlamasının organizasyonu
- 7-Tüm süreçlerde müşterinin ve ilgili partilerin şeffaf bir şekilde, düzenli olarak bilgilendirilmesi

HANGİ DURUMLARDA YARDIMCI OLABİLİRİZ ?

Geminiz Avrupa limanlarından birisine uğrak yapacaktır. Gemiye acilen Lityum pilli ekipman teslimi gerekmektedir ve lokal acentelerden aldığınız fiyatlar çok yüksek kalmaktadır.

01

02

Geminiz Avrupa tersanelerinden birisinde bulunmaktadır. İlgili tersane son anda çıkan bazı ek işlemler için çok uzun zaman termini vermektedir ve yüksek maliyet çıkmaktadır. İlgili ürünleri Türkiye'deki tersanede yaptırıp geminize gönderip gönderemeyeceğinizi merak ediyorsunuzdur.

Geminiz Marmara'da krank şaft probleminden dolayı tamir edilecektir. Yeni şaftın üretimi ve teslimi için Avrupa'daki üretici firma 45 gün termin vermiştir.

Ancak Mevcut problemlili şaft üretici'ye gönderilip gerekli tamir yapıldıktan sonra yerine takılabilecektir. Bu işlem için 2 gün tamir süresi ve 4 hafta lojistik süresi hesaplanmıştır. Bu süreyi düşürüp düşüremeyeceğiniz önemlidir..

03

04

Süveyş Kanalından geçecek olan geminize acilen yedek parça göndermeniz gerekmektedir.

MUTLU MÜŞTERİ HİKAYELERİ

Perşembe günü büyük armatörlerimizden bir tanesi bizimle iletişime geçti.

Önemli bir kiracının kirasında bulunan gemisinin bir ekipmanında problem çıktığını ve varış limanı İngiltere de konu ekipman için çok yüksek taleplerde bulduklarını geminin pazar günü limana yanaşıp pazartesi akşamı kalkacağını ekipman safety malzemesi olduğundan kalkamaz ise ciddi bir para kaybı ve kiracıyla sıkıntı yaşayacaklarını, hiçbir havayolunun ürünü kabul etmediğini çözüm bulup bulamayacağımızı sordu.

Söz konusu ürünü öğleden sonra kendilerinden teslim alıp pazar günü gemiye teslim edebileceğimizi belirttik. Başka çareleri olmadığından kabul edeceklerini söylediler.

Aracımız pazar gece yarısı geminin bulunduğu rıhtımdan teslimata ilişkin fotoğrafı attığında mutlu bir müşteri daha kazanmıştık.

EKSPRES ARAÇLARIN ÖLÇÜLERİ

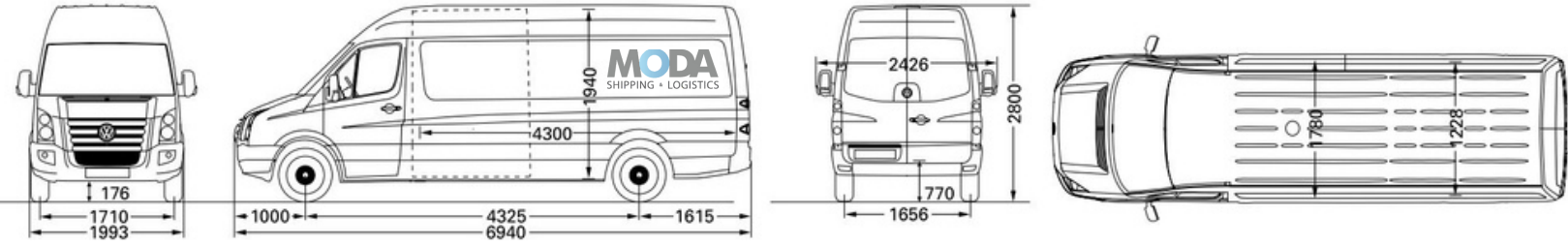

- Ölçüler yaklaşık olarak verilmiştir. Marka ve modele göre değişiklik göstermektedir. Diğer ölçüler için iletişime geçiniz.



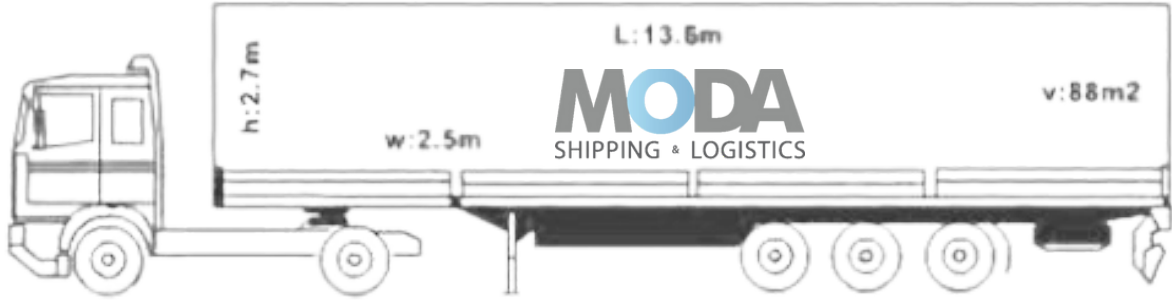

- Ölçüler yaklaşık olarak verilmiştir. Marka ve modele göre değişiklik göstermektedir. Diğer ölçüler için iletişime geçiniz.

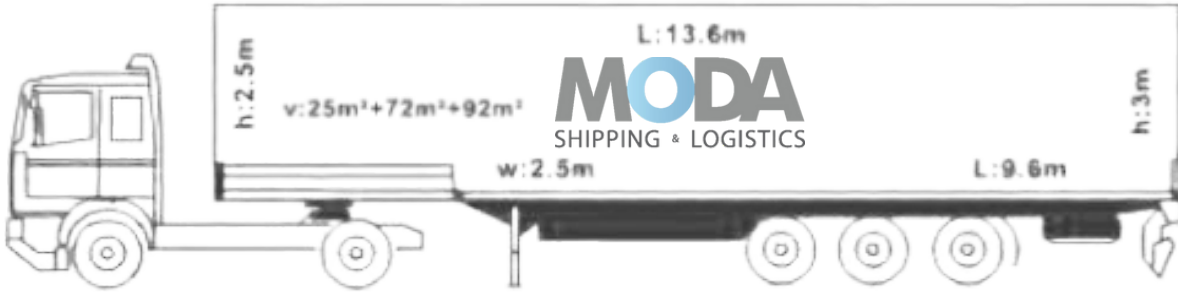

Biz Kimiz?

MODA Denizcilik ve Nakliyat 2007 yılında Şiřli de kurulmuřtur. Uluslararası lojistik alanında “Freight Forwarder” olarak hizmet veren firmamız 140 lkede bulunan acenteleri, Konusunda uzman 20 personeli, İstanbul, İzmir ve Mersin’de mevcut kendi ofisleri aracılıęıyla siz deęerli mřterilerimize servis vermektedir.

Ulařtırma Bakanlıęından alınan TIO yetki belgesi kapsamında faaliyetine devam eden firmamızın tm tařımaları ilgili konvansiyonlar kapsamında yapılmakta olup karayolu iin CMR sigortası hkmleri geerlidir.

Ayrıca firmamızın FFL (Tařıyıcı Sorumluluk Sigortası) sigortası da bulunmaktadır.

MODA
SHIPPING & LOGISTICS

"We like to move it..."

İletişim;

Kazım Dirik Mah. 296 Sokak No 8
Folkart Time1.Blok No 207
35100 Bornova/İZMİR

Phone:+90 232 463 61 83
email: sales@modaship.com
www.modaship.com